

# Avfukter Consorb CS-5, 5L



*Avfuktningskapasitet ved 20°C / 60%RF*

**0,35 - 0,4 kg/h**

*Tørrluftmengde*

**65 - 90 m<sup>3</sup>/h**

- Enkel å montere
- Lavt lydnivå
- Liten vekt
- Vaskbar rotor
- Rustfri utførelse
- Rotoren avgir ikke støv
- Selvregulerende varmebatteri
- Servicevennlig
- Lang levetid



*Utsnitt av en avfukterrotor fra Seibu Giken. Takket være de mange kanalene tas fuktigheten effektivt opp.*

*World leaders in dehumidification.*

# TEKNISKE DATA

Avfukter type	CS-5	CS-5L
Nominell kapasitet <sup>1</sup> (kg/h)	0,35	0,4
Tørrluftmengde <sup>2</sup> (m <sup>3</sup> /h)	65	90
ved eksternt statisk trykk (Pa)	50	100
Våtluftmengde <sup>2</sup> (m <sup>3</sup> /h)	30	50
ved eksternt statisk trykk (Pa)	30 <sup>3</sup>	30 <sup>3</sup>
Strøm til varmebatteri <sup>3</sup> (A)	2,8	3,5
Anslutningseffekt (kW)	0,7	0,85
Sikring 230V / 50Hz (A)	10	10
Vekt (kg)	9	9

1. Gjelder for 20C°/60%RF.
2. Luftmengde ved densitet 1,20 kg/m<sup>3</sup>.
3. Takket være termistorvarmebatteri type PTC, kan reg. varmeeffekten og dermed også avfuktningskapasiteten varieres trinnløst gjennom regulering av våtluftmengden.

## PRINSIPPET

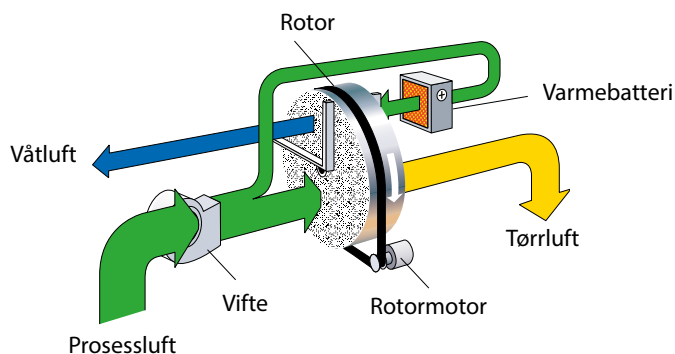

## DIMENSJONER

Rettil endringer uten kunngjøring forbeholdes. Installasjonstegning kan lastes ned fra [www.dst-sg.com](http://www.dst-sg.com)

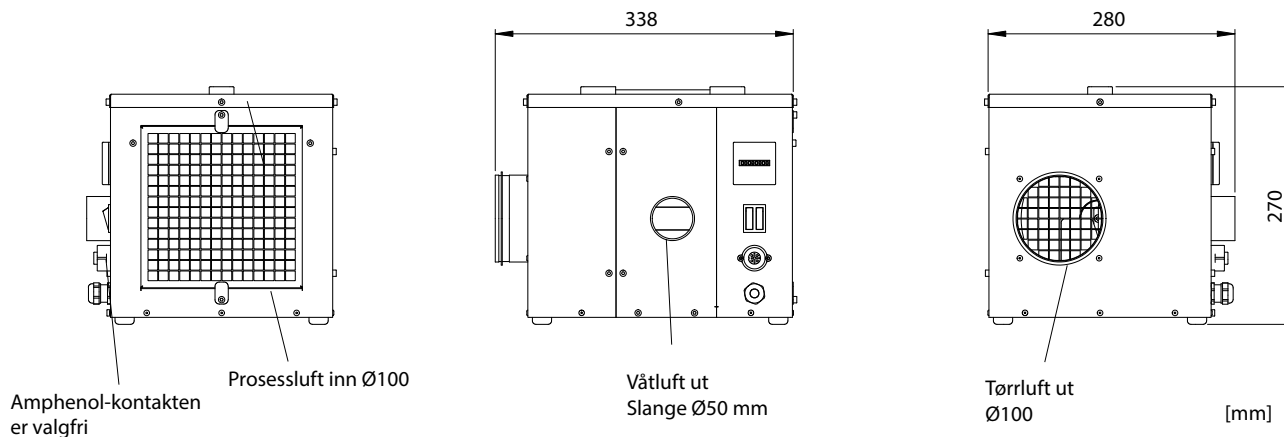

Updated 19.04



Sweden | +46 8 445 77 20  
info@dst-sg.com | www.dst-sg.com



Alfsen og Gunderson AS  
Brynsveien 5 | N-0667 OSLO, Norway  
Tel +4722707700 | Fax +4722707701  
www.ag.no | post@ag.no